

品番	呼び	サイズ (mm)					重量(g)
		A	B	H	d	L	
TC019	C19	90	33	35	3- \varnothing 19	29	360
TC025	C25	95	40	42	3- \varnothing 19	29	470
TC031	C31	110	45	47	3- \varnothing 24	35	670
TC039	C39	120	60	62	3- \varnothing 27	35	980
TC051	C51	120	60	63	3- \varnothing 27	43	1000
TC063	C63	165	75	78	3- \varnothing 30	47	1810
TC075	C75	205	100	95	3- \varnothing 40	50	3550

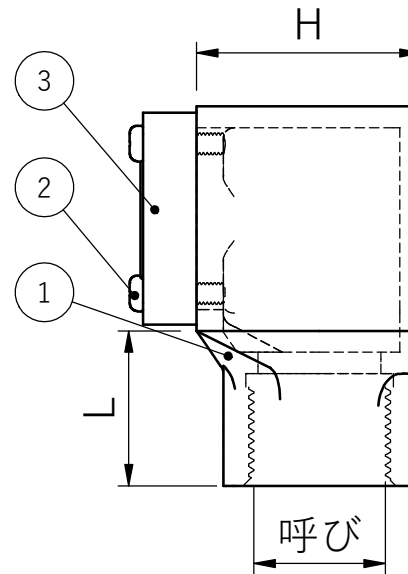
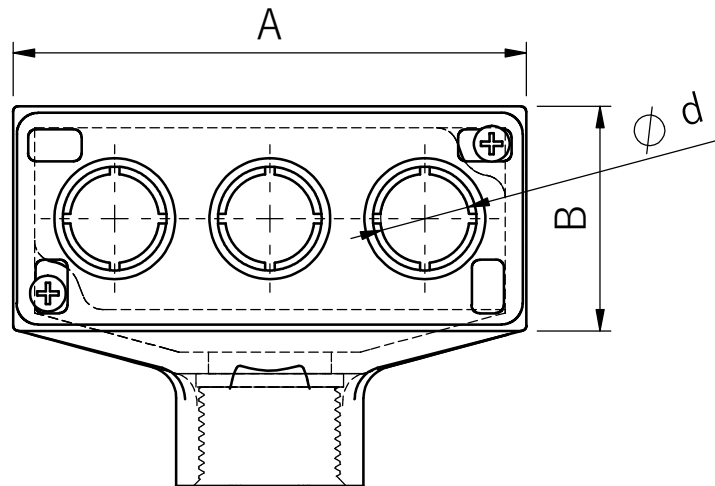

3	絶縁カバー	—	1	樹脂	
2	なべ小ねじ	M4	2	鋼線	電気亜鉛めっき
1	本体	—	1	鋳鉄	電気亜鉛めっき
番号	部品名	品番/規格	個数	材質	備考
件名		ターミナルキャップ (鋳鉄製)			
図面名称		薄鋼電線管 仕様図			
図面番号		TC000-W			
制定	24.05.10	審査	町田	作図	倪
		投影法	\oplus	\ominus	縮尺
M 八州電工株式会社					A3