

ILA50S・ZLA50S・SLA50S

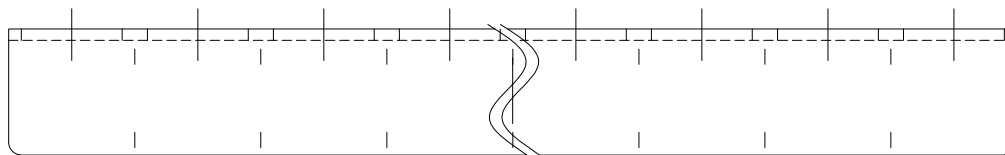
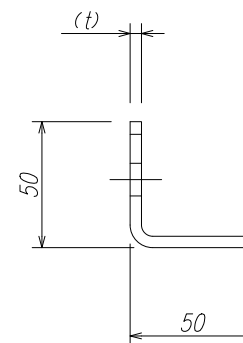
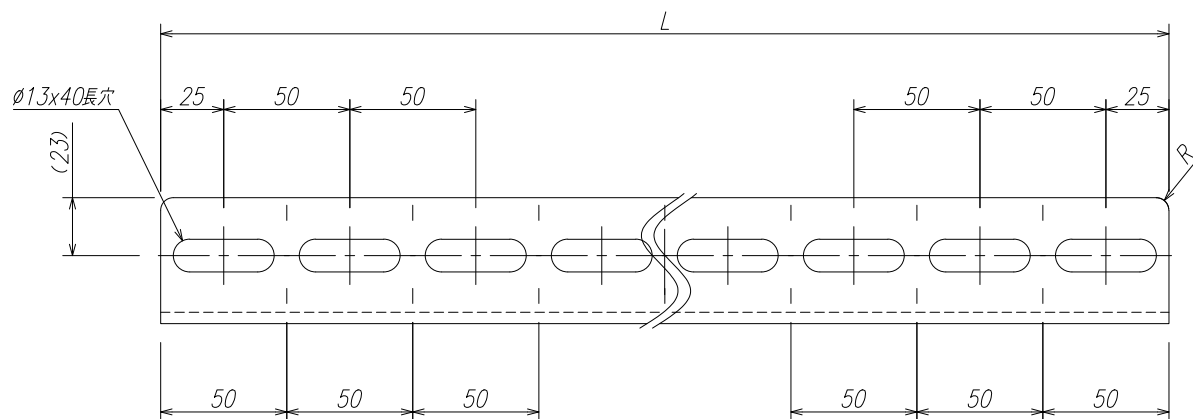

製品仕様図

品番	材質	板厚	長さ(Lmm)	重量	備考
ILA5021S	SPHC	4.5t	2100	6.01kg	電気亜鉛めっき
ILA5024S	SPHC	4.5t	2400	6.86kg	電気亜鉛めっき
ILA5030S	SPHC	4.5t	3000	8.58kg	電気亜鉛めっき
ZLA5021S	SPHC	4.5t	2100	6.01kg	熔融亜鉛めっき
ZLA5024S	SPHC	4.5t	2400	6.86kg	熔融亜鉛めっき
ZLA5030S	SPHC	4.5t	3000	8.58kg	熔融亜鉛めっき
SLA5021S	SUS	4.0t	2100	5.41kg	SUS304
SLA5024S	SUS	4.0t	2400	6.19kg	SUS304
SLA5030S	SUS	4.0t	3000	7.74kg	SUS304

特記事項

適合ボルト (M12・W1/2)

図面名称 Lアングル

図面番号 LA50S-W

2024.02.17 審査 作図 No. 投影法

件名:

八州電工株式会社 縮尺 1:3 A4