

ILA40S

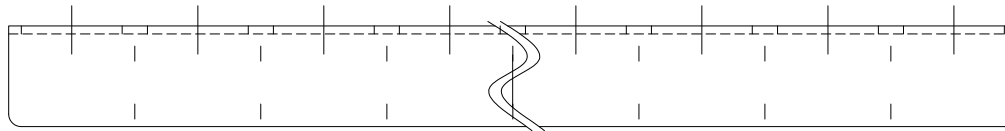
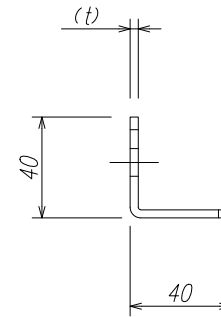
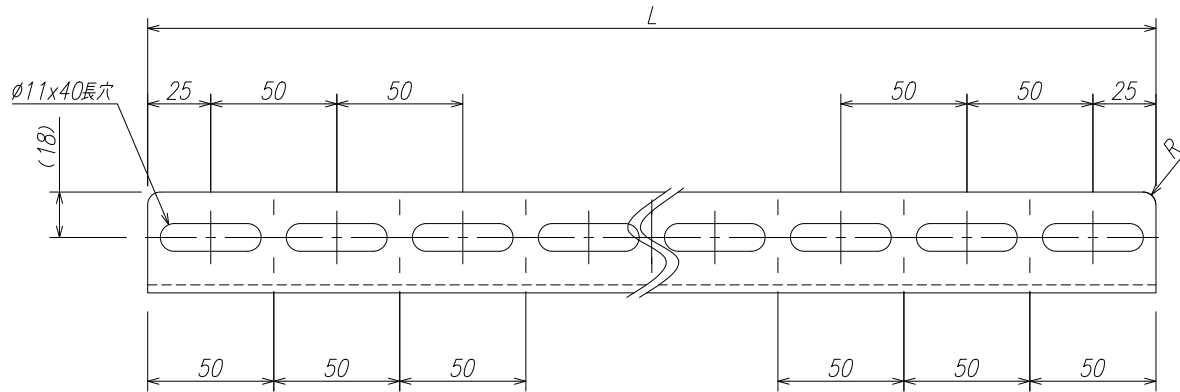

製品仕様図

品番	材質	板厚	長さ(Lmm)	重量	備考
ILA4009S	SPHC	3.2t	900	1.48kg	電気亜鉛めっき
ILA4018S	SPHC	3.2t	1800	2.95kg	電気亜鉛めっき
ILA4021S	SPHC	3.2t	2100	3.45kg	電気亜鉛めっき
ILA4024S	SPHC	3.2t	2400	3.94kg	電気亜鉛めっき
ILA4025S	SPHC	3.2t	2550	4.19kg	電気亜鉛めっき
ILA4030S	SPHC	3.2t	3000	4.92kg	電気亜鉛めっき

特記事項

適合ボルト (M10・W3/8)

図面名称 Lアングル

図面番号 ILA40S-W

2024.02.17 審査 作図 No. 投影法

件名 :

八州電工株式会社 縮尺 1:3 A4