

品番	適合L形鋼	クランパー
	断面寸法	別売
SHWL40W5	40x40	SHW1W3

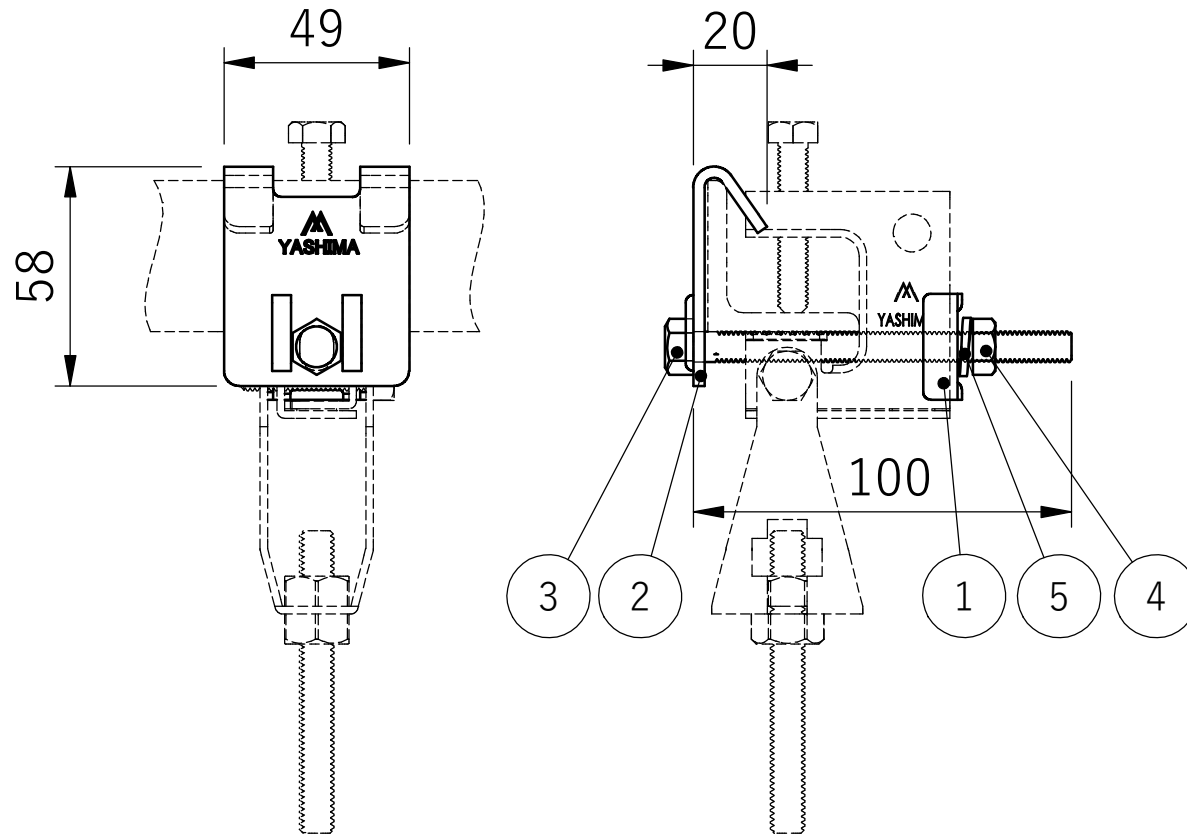

5	スプリング ワッシャー	M8	ステンレス	1	
4	六角ナット	M8	ステンレス	1	
3	六角ボルト	M8x100	ステンレス	1	
2	吊り金具	—	ステンレス	1	
1	受け金具	—	ステンレス	1	
番号	部品名	品番/規格	材質	数量	備考
件名	マルチクランパー補強金具(ステンレス製)				
図面名称	L形鋼用金具仕様図				
図面番号	SHWL40W5-W				
制定	23.04.20	審査	町田	作図	倪
				投影法	縮尺
 八州電工株式会社					A4