

品番	適合L形鋼	クランパー
	断面寸法	別売
HWL40W5	40x40	HW1W3

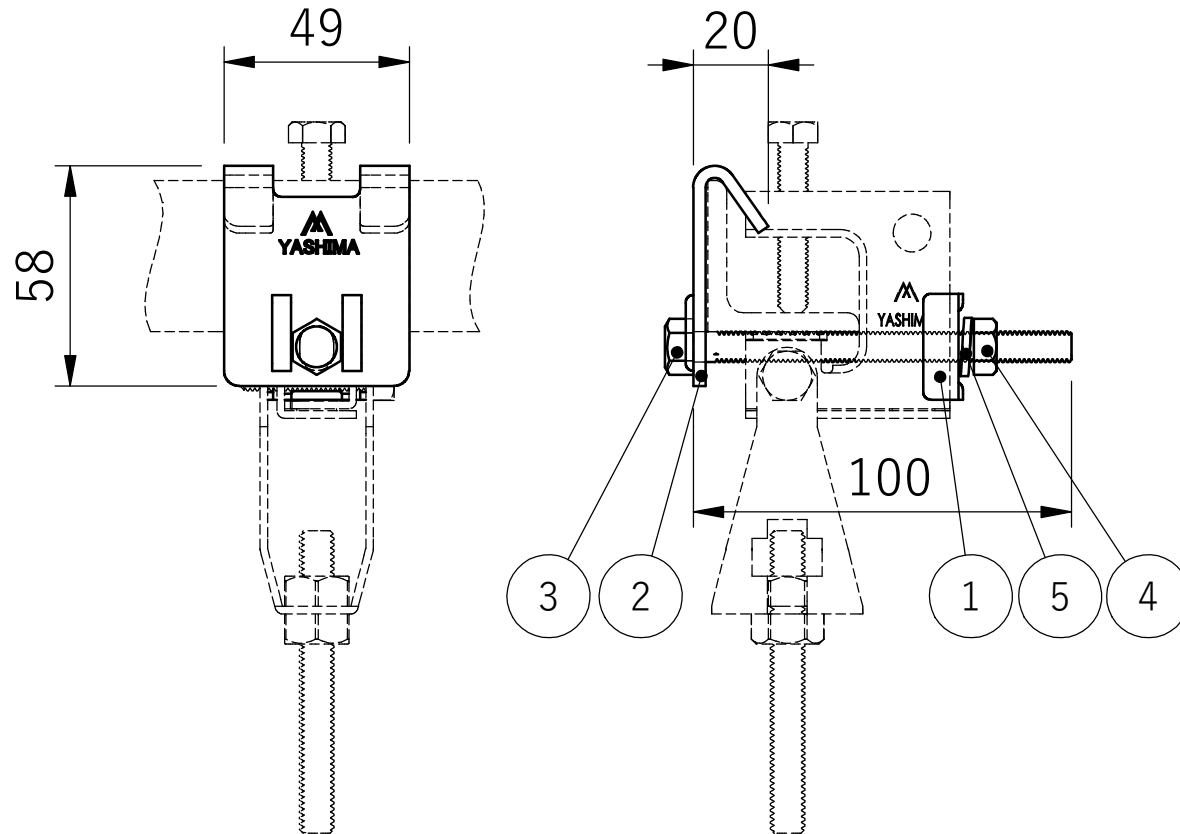

5	スプリング ワッシャー	M8	鋼製	1	三価クロメート
4	六角ナット	M8	鋼製	1	三価クロメート
3	六角ボルト	M8x100	鋼製	1	三価クロメート
2	吊り金具	—	鋼板	1	三価クロメート
1	受け金具	—	鋼板	1	三価クロメート
番号	部品名	品番/規格	材質	数量	備考
件名	マルチクランパー補強金具(めっき製)				
図面名称	L形鋼用金具仕様図				
図面番号	HWL40W5-W				
制定	23.04.20	審査	町田	作図	倪
				投影法	縮尺
 八州電工株式会社					A4